

0061409 - FX 50 H-A

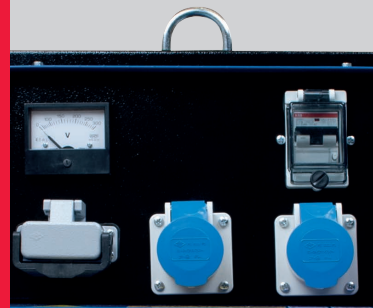

Pannello di controllo



Gancio di sollevamento

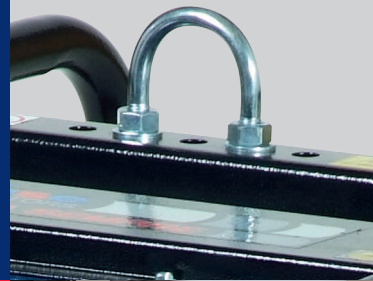

Motore Honda 3000 giri/min



Unità di misura: mm

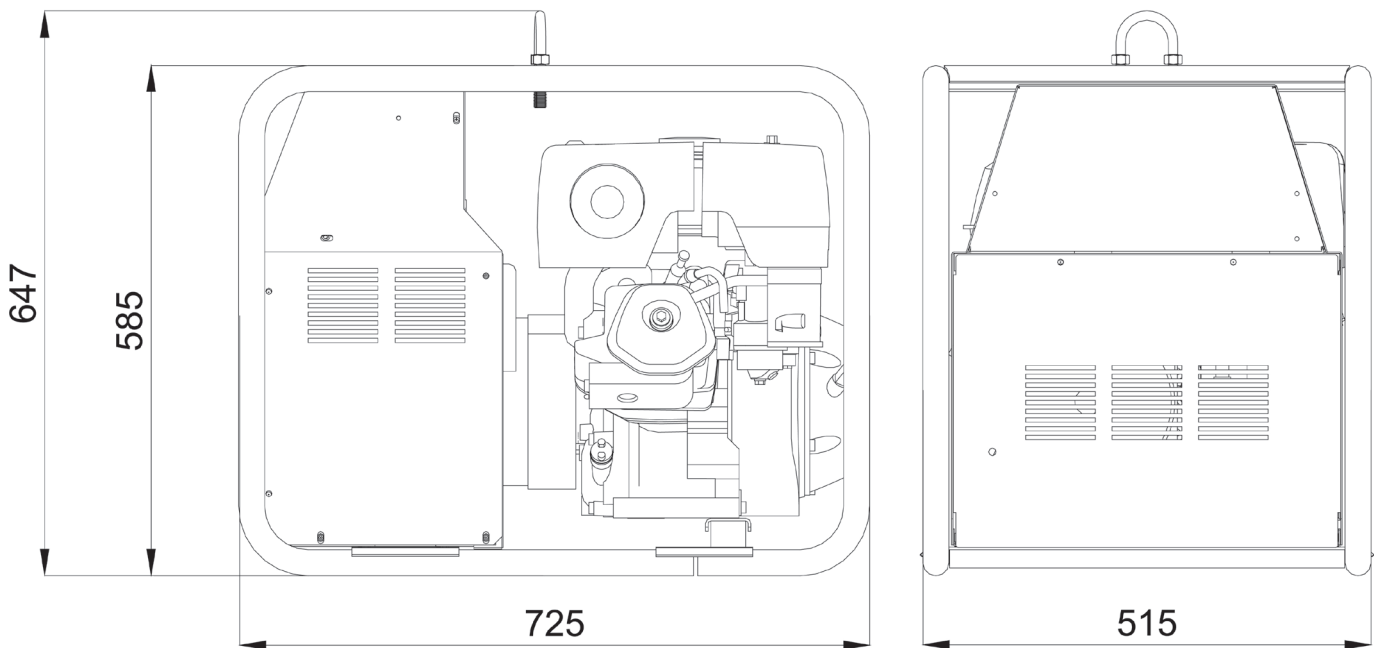

Descrizione

- Gruppo elettrogeno portatile
- Motore benzina 3000 giri/min
- Serbatoio da 5,3 lt

Dotazioni di serie

- 2 prese monofase CEE 16 A - 230 V
- Batteria d'avviamento
- Voltmetro
- Arresto automatico per basso livello olio
- Interruttore differenziale salvavita
- Predisposizione per funzionamento in AMF-ATS o Comando a distanza
- Gancio di sollevamento centrale
- Regolatore automatico di tensione (AVR)

Accessori a richiesta

- Quadro per avviamento automatico (AMF/ATS)
- Trolley: due ruote e maniglie
- Comando a distanza

Potenza acustica

- Lwa 99 (74 dB a 7 mt)

Generatore CA-50Hz

- Tipo: sincro
- Potenza massima monofase: 4,5 kVA - 230 V
- Fattore di potenza: $\cos \phi$ 0,8

**Motore Benzina
3000 giri/min**

- Tipo: Honda GX270- 1 cil. - 8,2 HP (6,1 kWm) - 270 cm³
- Raffreddamento: aria
- Avviamento: elettrico
- Capacità serbatoio: 5,3 lt
- Consumo carburante al 75% del carico: 2,2 lt/h

Altre caratteristiche

- Classe d'isolamento: H
- Temperatura ambiente: 40 °C (*)
- Altitudine di riferimento: 1000 mt (*)
- Grado di protezione: IP 23
- Dimensioni (L x W x H): 725 x 515 x 585 mm
- Peso a secco: 78 kg

(*) - Per valori di temperatura e altitudine diversi da quelli sopraindicati consultare l'azienda produttrice per verificare la potenza disponibile.