

0061408 - EA_50_GH



Serbatoio da 5,3 lt

Quadro prese

Maniglie per trasporto



Unità di misura: mm

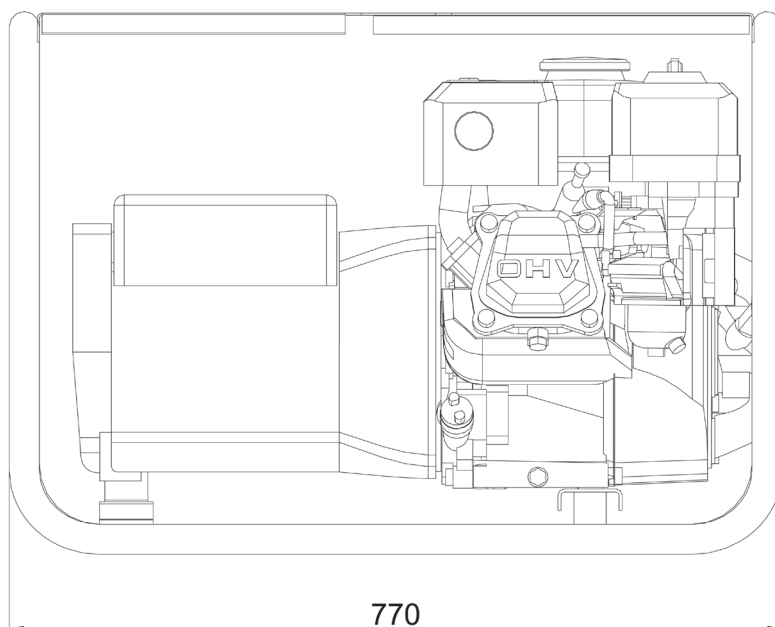
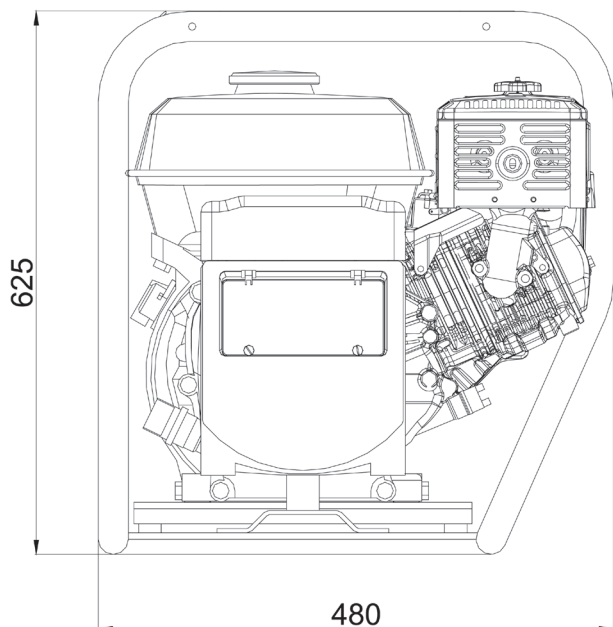

Descrizione	<ul style="list-style-type: none">• Gruppo elettrogeno portatile• Uscita monofase da 5 kVA	<ul style="list-style-type: none">• Motore a benzina 3000 giri/min• Serbatoio da 5,3 lt
Dotazioni di serie	<ul style="list-style-type: none">• Arresto automatico per basso livello olio• 2 prese monofase Schuko 230 V - 50 Hz	<ul style="list-style-type: none">• protette da interruttore termico• Uscita caricabatteria 12 Vcc protetta da fusibile
Opzioni	<ul style="list-style-type: none">• Versioni con tensioni diverse• Versione 60Hz	<ul style="list-style-type: none">• Serbatoio maggiorato (25 lt)• Regolatore automatico di tensione (AVR)
Accessori a richiesta	<ul style="list-style-type: none">• Trolley: due ruote e maniglie	
Potenza acustica	<ul style="list-style-type: none">• Lwa 95 (70 dB a 7 mt)	
Generatore CA-50Hz	<ul style="list-style-type: none">• Tipo: sincrono• Potenza massima monofase: 5 kVA - 230 V	<ul style="list-style-type: none">• Potenza carica batteria: 120 W - 12 V - 10 A - CC• Fattore di potenza: $\cos \phi$ 0,8
Motore Benzina 3000 giri/min	<ul style="list-style-type: none">• Tipo: Honda GX 270 OHV - 1 cil. 7,8 HP (5,8 kWm) - 270 cm³• Raffreddamento: aria	<ul style="list-style-type: none">• Avviamento: a strappo con fune• Capacità serbatoio: 5,3 lt• Consumo carburante al 75% del carico: 2,2 lt/h
Altre caratteristiche	<ul style="list-style-type: none">• Classe d'isolamento: H• Temperatura ambiente: 40 °C (*)• Altitudine di riferimento: 1000 mt (*)	<ul style="list-style-type: none">• Grado di protezione: IP 23• Dimensioni (L x W x H): 770 x 480 x 625 mm• Peso a secco: 60 kg

(*) - Per valori di temperatura e altitudine diversi da quelli sopraindicati consultare l'azienda produttrice per verificare la potenza disponibile.