

0061407 - EA_40_GH



Motore Honda GX 200



Quadro prese

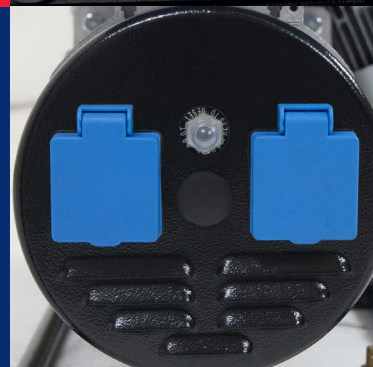

Serbatoio da 3,1 lt

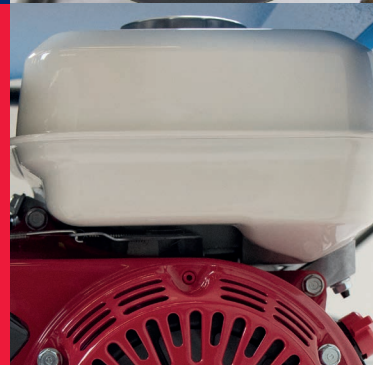

Unità di misura: mm

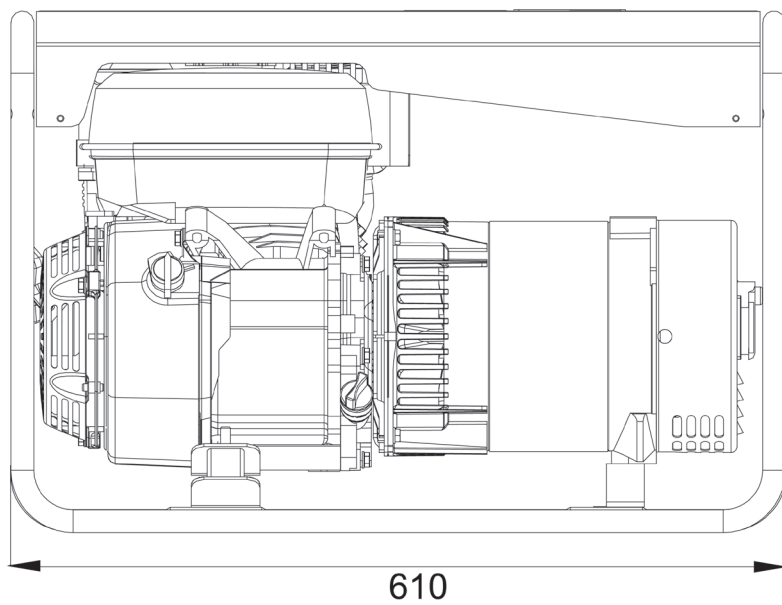
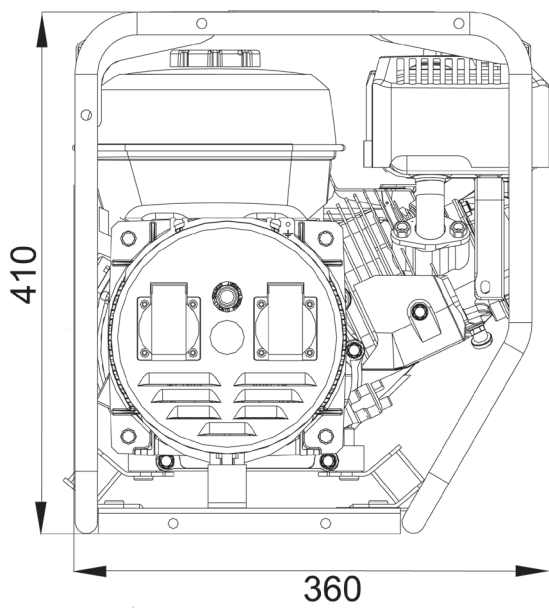



0061407 - EA_40_GH



Uscita monofase max. 3,85 kVA

Descrizione	<ul style="list-style-type: none">• Gruppo elettrogeno portatile• Uscita monofase da 3,85 kVA	<ul style="list-style-type: none">• Motore a benzina 3000 giri/min• Serbatoio da 3,1 lt
Dotazioni di serie	<ul style="list-style-type: none">• Arresto automatico per basso livello olio• 2 prese monofase Schuko 230 V - 50 Hz	protette da interruttore termico
Opzioni	<ul style="list-style-type: none">• Serbatoio maggiorato (11 lt)	
Potenza acustica	<ul style="list-style-type: none">• Lwa 98 (73 dB a 7 mt)	
Generatore CA-50Hz	<ul style="list-style-type: none">• Tipo: sincrono• Potenza massima monofase: 3,85 kVA - 230 V	<ul style="list-style-type: none">• Fattore di potenza: $\cos \phi$ 0,8
Motore Benzina 3000 giri/min	<ul style="list-style-type: none">• Tipo: Honda GX 200 OHV - STAGE V - 1 cil. 5,1 HP (3,8 kWm) 196 cm³• Raffreddamento: aria	<ul style="list-style-type: none">• Avviamento: a strappo con fune• Capacità serbatoio: 3,1 lt
Altre caratteristiche	<ul style="list-style-type: none">• Classe d'isolamento: H• Temperatura ambiente: 40 °C (*)• Altitudine di riferimento: 1000 mt (*)	<ul style="list-style-type: none">• Grado di protezione: IP 23• Dimensioni (L x W x H): 610 x 360 x 410 mm• Peso a secco: 38 kg

(*) - Per valori di temperatura e altitudine diversi da quelli sopraindicati consultare l'azienda produttrice per verificare la potenza disponibile.