

Valvola di riempimento a galleggiante ITS COMPACT LATERALE

Campo di applicazione

- Casette WC da incasso ed esterne

Caratteristiche

- Installazione universale
- Forma molto compatta e dimensioni contenute
- Valvola in contropressione
- Funzionamento silenzioso
- Chiusura istantanea del flusso al livello desiderato utilizzando la pressione dell'acqua in entrata
- Regolazione del livello in cassetta semplice, precisa e invariabile con la pressione
- Materiali resistenti alla corrosione (POM)
- Installazione semplice e rapida
- Dispositivo antisifone per non contaminare la rete idrica

Dati tecnici

Caratteristica	Parametro	Dimensioni
Pressione minima	0,2 bar	H = 225 mm
Pressione massima	14,0 bar	P = 52 mm
Attacco	3/8"	L = 100 mm
Regolazione livello acqua	80÷160 mm	

Articolo: 0041541

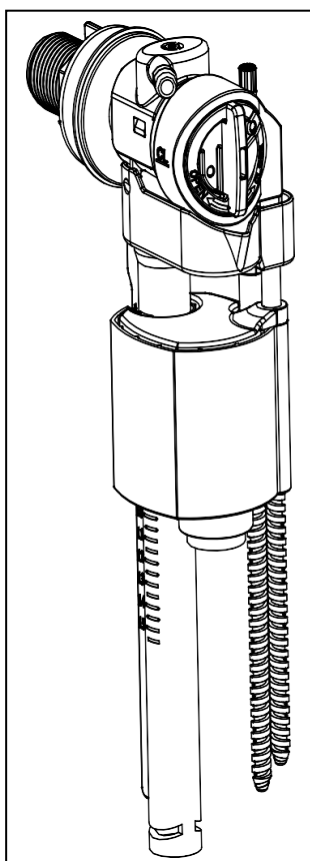

Valvola di riempimento a galleggiante ITS COMPACT ATTACCO BASSO

Campo di applicazione

- Casette WC da incasso ed esterne

Caratteristiche

- Unico nella sua compattezza con un diam. di 53 mm
- Installazione universale
- Funzionamento silenzioso
- Sistema di chiusura in contropressione e ispezionabile per facilitare la manutenzione
- Regolazione del livello in cassetta semplice, precisa e invariabile con la pressione
- Materiali resistenti alla corrosione (POM)
- Installazione semplice e rapida
- Facilità di regolazione telescopica dall'alto
- Filtro antimpurità superiore ispezionabile
- Dispositivo antisifone per non contaminare la rete idrica

Dati tecnici

Caratteristica		Dimensioni
Pressione minima	0,2 bar	H = 208÷335
Pressione massima	16,0 bar	Ø = 53 mm
Attacco	3/8"	
Regolazione livello acqua	120÷247 mm	
Regolazione altezza	208÷335 mm	

Articolo: 0041542

